

# INSTALLATION INSTRUCTIONS

D2-55, D2-75

ENG

## Installation Instructions

Pulley kit 12 & 24V  
Kit number 3583468

SPA

## Instrucciones de montaje

Kit de polea 12 & 24V  
Kit número 3583468

GER

## Einbauanleitung

Riemenscheibensatz 12 & 24V  
Satznummer 3583468

ITA

## Istruzioni di montaggio

Kit pulegge 12 & 24V  
Kit numero 3583468

FRE

## Instructions de montage

Kit de poulie pour  
courroie d'entraînement 12 & 24V  
Numéro de 3583468

SWE

## Monteringsanvisning

Remskivesats 12 & 24V  
Satsnr 3583468

**VOLVO  
PENTA**

Plus d'informations sur : [www.dbmoteurs.fr](http://www.dbmoteurs.fr)

## **IMPORTANT!**

This batch with its accompanying instructions is produced for Volvo Penta's service workshops, boat-builders, machine manufacturers and other authorized workshops which have personnel with qualified professional training.

The installation instructions are only produced for professional use and are not intended for non-professional use. Volvo Penta will not assume any liability whatsoever for damage incurred, either damage to materials or personal injury, which may result if the installation instructions are not followed or if the work is carried out by non-professional personnel.

## **WICHTIG!**

Dieser Satz mit vorliegender Einbauanleitung ist für Volvo Penta Kundendienst-werkstätten, Werften, Maschinenbauer und für andere ermächtigte Werkstätten mit beruflich geschultem Personal vorgesehen.

Die Einbauanleitung ist nur für den berufsmäßigen Gebrauch vorgesehen und nicht für unprofessionelle Anwendung gedacht. Volvo Penta übernimmt nicht die geringste Haftung für irgendwelchen Schäden an Personen oder Sachen, die als Folge einer Nichtbefolgung der Einbauanleitung oder wegen Ausführung der darin beschriebenen Arbeiten durch nicht beruflich geschulte Personen entstehen.

## **IMPORTANT!**

Ce kit, avec instructions de montage, est destiné aux ateliers de service Volvo Penta, aux constructeurs de bateaux et autres ateliers de construction agréés avec un personnel qualifié.

Les instructions de montage sont exclusivement conçues pour une utilisation professionnelle. Volvo Penta se dégage de toute responsabilité pour d'éventuels endommagements, corporels ou matériels, résultant du non respect des instructions ou d'un travail effectué par un personnel non compétent.

## **IMPORTANTE!**

El presente juego con las instrucciones de montaje se destina a los talleres de servicio Volvo Penta, constructores de embarcaciones y máquinas y a otros talleres autorizados que cuentan con personal capacitado.

Las instrucciones de montaje están destinadas únicamente para uso profesional, por lo que Volvo Penta no aceptará responsabilidad alguna por cualquier daño, tanto personal como material, resultado de no haber seguido las instrucciones de montaje o de haber sido efectuado el trabajo por personal que no está debidamente capacitado.

## **IMPORTANTE!**

Questo kit e le relative istruzioni di montaggio sono stati realizzati per le officine di servizio Volvo Penta, i cantieri, i fabbricanti di macchine e tutte le altre officine autorizzate il cui personale ha ricevuto un addestramento qualificato e specializzato.

Le istruzioni di montaggio sono state redatte esclusivamente per uso professionale e non sono adatte all'uso non professionale. La Volvo Penta non si assume alcuna responsabilità per eventuali danni alle cose o alle persone, derivanti da trascuratezza nel seguire le istruzioni di montaggio oppure dall'esecuzione dei lavori da parte di personale non qualificato.

## **VIKTIGT!**

Denna sats med föreliggande monteringsanvisning är framtagen för Volvo Pentas serviceverkstäder, båtbyggare, maskintillverkare och övriga auktoriserade verkstäder som har personal med kvalificerad fackutbildning.

Monteringsanvisningen är enbart framtagen för yrkesbruk och är inte avsedd för icke yrkesmässig användning. Volvo Penta påtager sig inget som helst ansvar för eventuella skador, såväl materiella som personskador, som kan bli följden om monteringsanvisningen ej följs, eller om arbetet utförs av icke yrkeskunnig personal.

## **VIGTIGT!**

Dette sæt med tilhørende monteringsvejledning er blevet udviklet for Volvo Pentas serviceværksteder, bådbyggere, maskinproducenter og andre autoriserede værksteder, som har medarbejdere med kvalificeret, faglig uddannelse.

Monteringsvejledningen er udelukkende beregnet til professionel anvendelse og ikke til hobby- eller fritidsbrug. Volvo Penta påtager sig intet som helst ansvar for eventuelle skader på såvel materiel som personer, som kan være en følge af at monteringsvejledningens anvisninger ikke blev overholdt, eller hvis arbejdet blev udført af ikke-professionelt personale.

## **TÄRKEÄÄ!**

Tämä sarja ja asennusohje on tarkoitettu Volvo Pentan huoltokorjaamoille, veneenrakentajille, konevalmistajille ja muille valtuutetuille korjaamoille, joiden henkilökunta on saanut pätevän ammattikoulutuksen.

Asennusohje on tarkoitettu ainoastaan ammattikäyttöön. Volvo Penta ei vastaa mahdollisista materiaali- tai henkilövahingoista, joita asennusohjeen laiminlyöminen tai ammatitaidottoman henkilökunnan suorittama asennustyö voi aiheuttaa.

## **BELANGRIJK!**

Deze set met de bijgevoegde montage-aanwijzing is ontwikkeld voor de werkplaatsen van Volvo Penta, botenbouwers, machinefabrikanten en overige bevoegde werkplaatsen, die personeel hebben met een gekwalificeerde vakopleiding.

De montage-aanwijzing is alleen ontwikkeld voor professioneel gebruik en is niet bedoeld voor niet-professioneel gebruik. Volvo Penta neemt geen enkele verantwoordelijkheid op zich voor eventuele schade, zowel materiële schade als persoonlijk letsel, die het gevolg kan zijn als de montage-aanwijzing niet wordt gevolgd, of als het werk wordt uitgevoerd door niet-vakkundig personeel.

## **IMPORTANTE!**

Este jogo, juntamente com as respectivas instruções de montagem, foi concebido para as oficinas de serviço da Volvo Penta, construtores navais, construtores de máquinas e outras oficinas autorizadas, com pessoal devidamente formado.

As instruções de montagem foram concebidas unicamente para utilização profissional e não se destinam a utilização não profissional. A Volvo Penta não se responsabiliza por quaisquer danos eventuais, tanto materiais como pessoais, que possam resultar no caso de as instruções de montagem não serem seguidas, ou se os trabalhos forem executados por pessoal não profissional.

## **ΠΡΟΣΟΧΗ!**

Το περιεχόμενο αυτού του πακέτου μαζί με τις οδηγίες συναρμολόγησης που το ακολουθούν είναι ειδικά επιλεγμένο για συνεργεία σέρβις της Volvo Penta, ναυπηγεία, κατασκευαστές μηχανών και για λοιπά εξουσιοδοτημένα συνεργεία που διαθέτουν εξειδικευμένο προσωπικό.

Οι οδηγίες συναρμολόγησης προορίζονται μόνο για επαγγελματική χρήση και δεν αποσκοπούν για χρήση από μη επαγγελματίες. Η Volvo Penta δεν αναλαμβάνει απολύτως καμία ευθύνη για πιθανές ζημιές, τόσο υλικές όσο και προσωπικές, που μπορούν να προκληθούν επειδή δεν ακολουθούνται οι οδηγίες συναρμολόγησης ή επειδή η εργασία εκτελείται από μη εξειδικευμένο προσωπικό.



ENG

This kit contains:

Designation	Qty	Pos. in fig.
Spacer	1	1
Pulley	1	2
Flange screw M12x55	3	3
Pulley	1	4
Belt	1	5
Installation instruction	1	-

1.  
Remove all paint and deposits from the engine pulley. Install pulley from the kit, using three flange screws. Tightening torque 70-85 Nm.

2.  
Install the alternator pulley on the alternator. Tightening torque 45-60 Nm.

3.  
Install the vee belt and tension it. It should be possible to press the belt in about 5-10 mm.

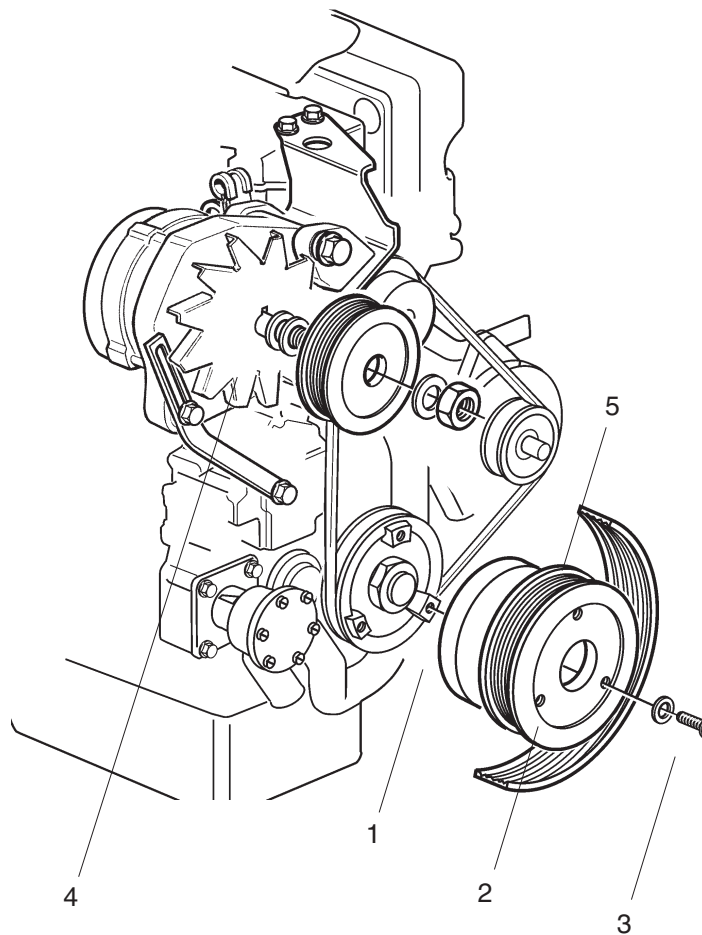

GER

Inhalt des Satzes:

Benennung	Menge	Pos. im Bild
Distanzstück	1	1
Riemenscheibe	1	2
Bundschraube M12x55	3	3
Riemenscheibe	1	4
Riemen	1	5
Einbauanleitung	1	–

1.  
Riemenscheibe des Motors von Lack und Ablagerungen befreien. Riemenscheibe des Satzes mit drei Bundschrauben einbauen. Anziehdrehmoment: 70-85 Nm.

2.  
Riemenscheibe des Generators am Generator einbauen. Anziehdrehmoment: 45-60 Nm.

3.  
Keilriemen einbauen und spannen. Der Riemen muß etwa 5-10 mm eingedrückt werden können.

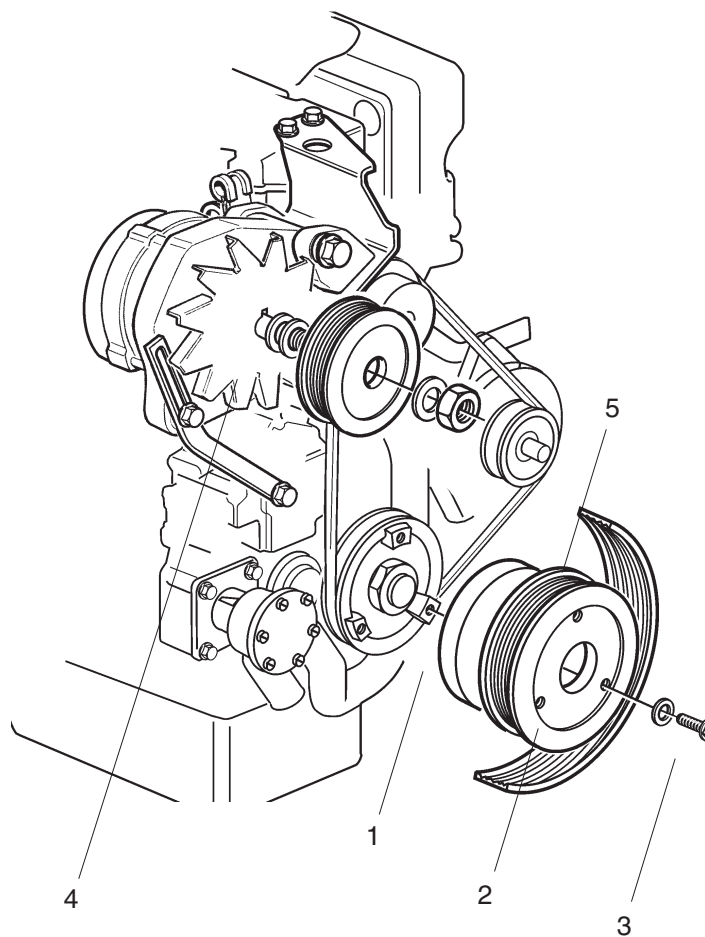

FRE

Ce kit contient :

Désignation	Nombre	Rep. dans fig.
Entretoise	1	1
Poulie	1	2
Vis à bride M12x55	3	3
Poulie	1	4
Courroie	1	5
Instructions de montage	1	-

1. Enlever la peinture et les dépôts sur la poulie du moteur. Positionner la poulie du kit avec trois vis à collet. Couple de serrage: 70 à 85 Nm.
2. Monter la poulie de l'alternateur sur l'alternateur. Couple de serrage: 45 à 60 Nm.
3. Monter la courroie trapézoïdale et la tendre. La courroie doit pouvoir être enfoncée de 5 à 10 mm.

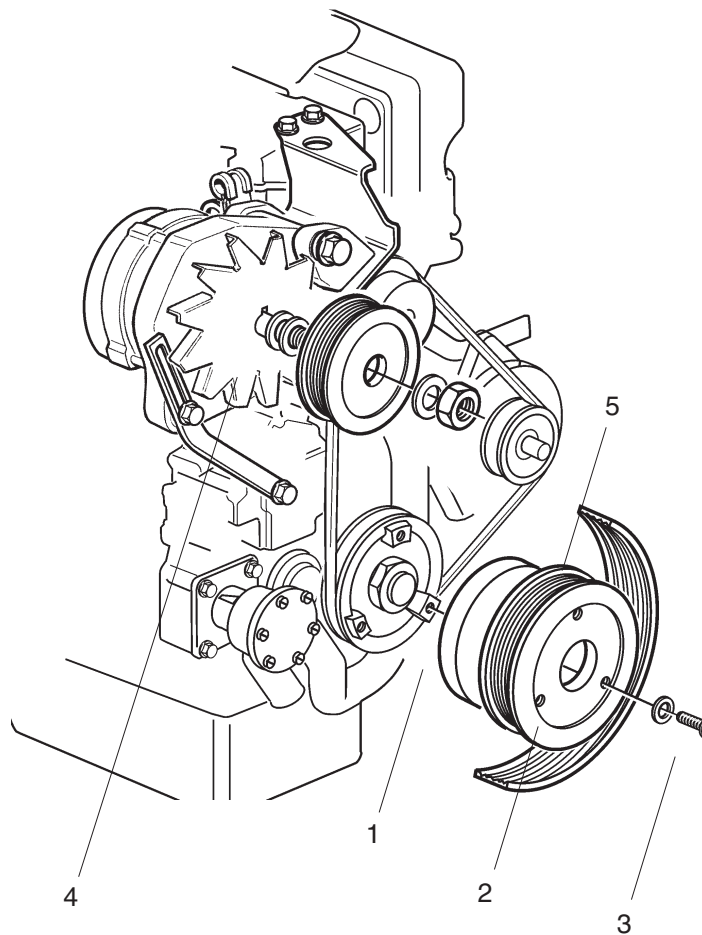

Este kit contiene lo siguiente:

Denominación	Cant.	Pos. en fig.
Distanciador	1	1
Polea	1	2
Tornillo embreadado		
M12x55	3	3
Polea	1	4
Correa	1	5
Instrucciones de montaje	1	-

1. Quitar toda la pintura y las sedimentaciones existentes en la polea del motor. Montar la polea del kit con los tres tornillos embreados.  
Par de apriete: 70-85 Nm.

2. Montar la polea en el alternador. El par de apriete es de: 45-60 Nm.

3. Montar la correa trapezoidal y tensarla. Ha de poder presionarse unos 5-10 mm.

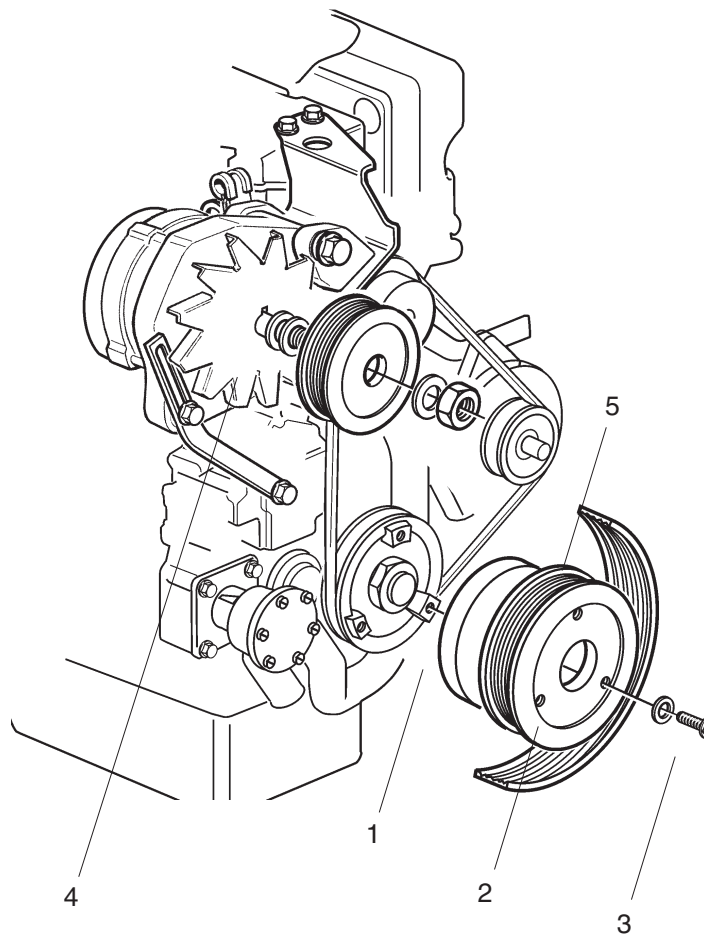

Il presente kit contiene:

Denominazione	Quantità	Pos. in fig.
Distanziale	1	1
Pulegge	1	2
Vite flangiata M12x55	3	3
Puleggia	1	4
Cinghia	1	5
Istruzioni di montaggio	1	-

1. Rimuovere ogni traccia di vernice e depositi dalla puleggia del motore. Montare la puleggia inclusa nel kit con tre viti flangiata. Coppia di serraggio: 70-85 Nm.

2. Montare sul generatore la puleggia del generatore. Coppia di serraggio: 45-60 Nm.

3. Montare la cinghia trapezoidale e tensionarla. Si dovrà poter schiacciare la cinghia in dentro per circa 5-10 mm.

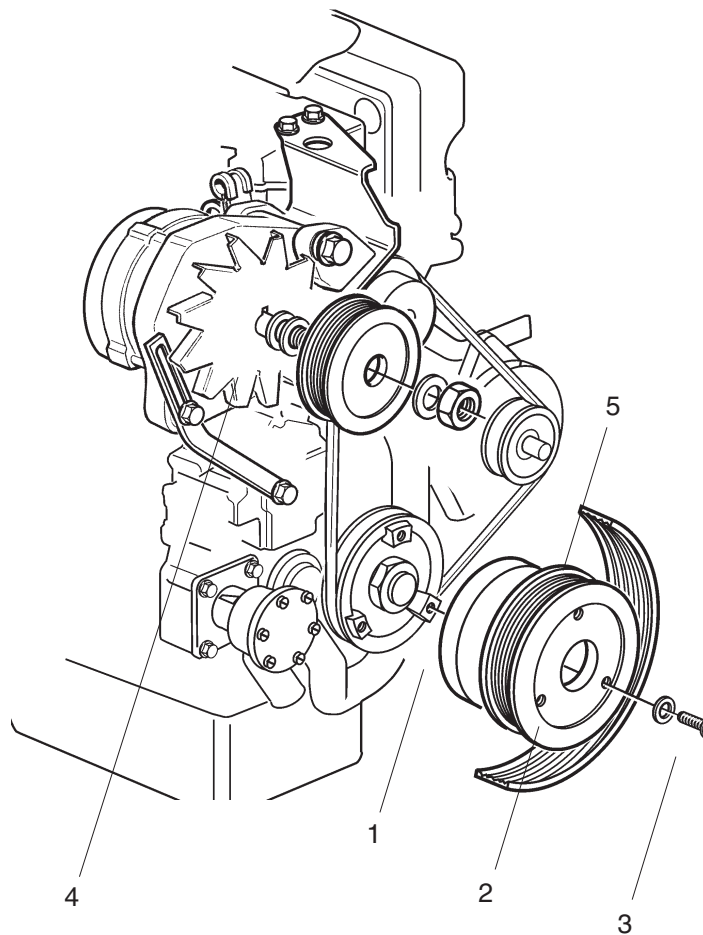



SWE

Denna sats innehåller:

Benämning	Antal	Pos. i fig.
Distans	1	1
Remskiva	1	2
Flänsskruv M12x55	3	3
Remskiva	1	4
Rem	1	5
Monteringsanvisning	1	-

1.  
Avlägsna all färg och avlagringar från motorns remskiva. Montera remskivan från satsen med tre flänsskruvar. Åtdragningsmoment: 70-85 Nm.

2.  
Montera generatorns remskiva på generatoren. Åtdragningsmoment: 45-60 Nm.

3.  
Montera kilremmen och spänn den. Remmen skall kunna tryckas in ca 5-10 mm.

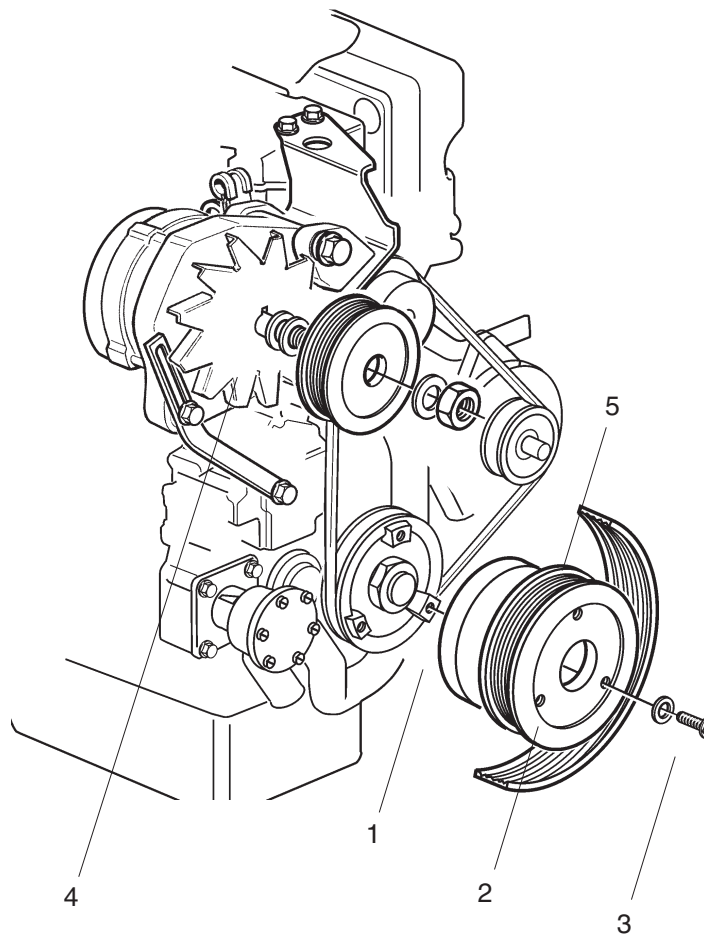





**VOLVO**  
**PENTA**  
AB Volvo Penta  
SE-405 08 Göteborg, Sweden

7741632 10-2003 (Tab 2)

Plus d'informations sur : [www.dbmoteurs.fr](http://www.dbmoteurs.fr)