

# INSTALLATION INSTRUCTIONS

**D2-55, D2-75**

**ENG**

## **Installation Instructions**

Bracket kit 12, 24 & 220V  
Kit number 3583573

**SPA**

## **Instrucciones de montaje**

Kit de consola 12, 24 & 220V  
Kit número 3583573

**GER**

## **Einbauanleitung**

Konsolensatz 12, 24 & 220V  
Satznummer 3583573

**ITA**

## **Istruzioni di montaggio**

Kit staffaggio 12, 24 & 220V  
Kit numero 3583573

**FRE**

## **Instructions de montage**

Kit de console 12, 24 & 220V  
Numéro de 3583573

**SWE**

## **Monteringsanvisning**

Konsolsats 12, 24 & 220V  
Satsnr 3583573

**VOLVO  
PENTA**

## **IMPORTANT!**

This batch with its accompanying instructions is produced for Volvo Penta's service workshops, boat-builders, machine manufacturers and other authorized workshops which have personnel with qualified professional training.

The installation instructions are only produced for professional use and are not intended for non-professional use. Volvo Penta will not assume any liability whatsoever for damage incurred, either damage to materials or personal injury, which may result if the installation instructions are not followed or if the work is carried out by non-professional personnel.

## **WICHTIG!**

Dieser Satz mit vorliegender Einbauanleitung ist für Volvo Penta Kundendienst-werkstätten, Werften, Maschinenbauer und für andere ermächtigte Werkstätten mit beruflich geschultem Personal vorgesehen.

Die Einbauanleitung ist nur für den berufsmäßigen Gebrauch vorgesehen und nicht für unprofessionelle Anwendung gedacht. Volvo Penta übernimmt nicht die geringste Haftung für irgendwelchen Schäden an Personen oder Sachen, die als Folge einer Nichtbefolgung der Einbauanleitung oder wegen Ausführung der darin beschriebenen Arbeiten durch nicht beruflich geschulte Personen entstehen.

## **IMPORTANT!**

Ce kit, avec instructions de montage, est destiné aux ateliers de service Volvo Penta, aux constructeurs de bateaux et autres ateliers de construction agréés avec un personnel qualifié.

Les instructions de montage sont exclusivement conçues pour une utilisation professionnelle. Volvo Penta se dégage de toute responsabilité pour d'éventuels endommagements, corporels ou matériels, résultant du non respect des instructions ou d'un travail effectué par un personnel non compétent.

## **IMPORTANTE!**

El presente juego con las instrucciones de montaje se destina a los talleres de servicio Volvo Penta, constructores de embarcaciones y máquinas y a otros talleres autorizados que cuentan con personal capacitado.

Las instrucciones de montaje están destinadas únicamente para uso profesional, por lo que Volvo Penta no aceptará responsabilidad alguna por cualquier daño, tanto personal como material, resultado de no haber seguido las instrucciones de montaje o de haber sido efectuado el trabajo por personal que no está debidamente capacitado.

## **IMPORTANTE!**

Questo kit e le relative istruzioni di montaggio sono stati realizzati per le officine di servizio Volvo Penta, i cantieri, i fabbricanti di macchine e tutte le altre officine autorizzate il cui personale ha ricevuto un addestramento qualificato e specializzato.

Le istruzioni di montaggio sono state redatte esclusivamente per uso professionale e non sono adatte all'uso non professionale. La Volvo Penta non si assume alcuna responsabilità per eventuali danni alle cose o alle persone, derivanti da trascuratezza nel seguire le istruzioni di montaggio oppure dall'esecuzione dei lavori da parte di personale non qualificato.

## **VIKTIGT!**

Denna sats med föreliggande monteringsanvisning är framtagen för Volvo Pentas serviceverkstäder, båtbyggare, maskintillverkare och övriga auktoriserade verkstäder som har personal med kvalificerad fackutbildning.

Monteringsanvisningen är enbart framtagen för yrkesbruk och är inte avsedd för icke yrkesmässig användning. Volvo Penta påtager sig inget som helst ansvar för eventuella skador, såväl materiella som personskador, som kan bli följden om monteringsanvisningen ej följs, eller om arbetet utförs av icke yrkeskunnig personal.

## **VIGTIGT!**

Dette sæt med tilhørende monteringsvejledning er blevet udviklet for Volvo Pentas serviceværksteder, bådbyggere, maskinproducenter og andre autoriserede værksteder, som har medarbejdere med kvalificeret, faglig uddannelse.

Monteringsvejledningen er udelukkende beregnet til professionel anvendelse og ikke til hobby- eller fritidsbrug. Volvo Penta påtager sig intet som helst ansvar for eventuelle skader på såvel materiel som personer, som kan være en følge af at monteringsvejledningens anvisninger ikke blev overholdt, eller hvis arbejdet blev udført af ikke-professionelt personale.

## **TÄRKEÄÄ!**

Tämä sarja ja asennusohje on tarkoitettu Volvo Pentan huoltokorjaamoille, veneenrakentajille, konevalmistajille ja muille valtuutetuille korjaamoille, joiden henkilökunta on saanut pätevän ammattikoulutuksen.

Asennusohje on tarkoitettu ainoastaan ammattikäyttöön. Volvo Penta ei vastaa mahdollisista materiaali- tai henkilövahingoista, joita asennusohjeen laiminlyöminen tai ammattitaidottoman henkilökunnan suorittama asennustyö voi aiheuttaa.

## **BELANGRIJK!**

Deze set met de bijgevoegde montage-aanwijzing is ontwikkeld voor de werkplaatsen van Volvo Penta, botenbouwers, machinefabrikanten en overige bevoegde werkplaatsen, die personeel hebben met een gekwalificeerde vakopleiding.

De montage-aanwijzing is alleen ontwikkeld voor professioneel gebruik en is niet bedoeld voor niet-professioneel gebruik. Volvo Penta neemt geen enkele verantwoordelijkheid op zich voor eventuele schade, zowel materiële schade als persoonlijk letsel, die het gevolg kan zijn als de montage-aanwijzing niet wordt gevolgd, of als het werk wordt uitgevoerd door niet-vakkundig personeel.

## **IMPORTANTE!**

Este jogo, juntamente com as respectivas instruções de montagem, foi concebido para as oficinas de serviço da Volvo Penta, construtores navais, construtores de máquinas e outras oficinas autorizadas, com pessoal devidamente formado.

As instruções de montagem foram concebidas unicamente para utilização profissional e não se destinam a utilização não profissional. A Volvo Penta não se responsabiliza por quaisquer danos eventuais, tanto materiais como pessoais, que possam resultar no caso de as instruções de montagem não serem seguidas, ou se os trabalhos forem executados por pessoal não profissional.

## **ΠΡΟΣΟΧΗ!**

Το περιεχόμενο αυτού του πακέτου μαζί με τις οδηγίες συναρμολόγησης που το ακολουθούν είναι ειδικά επιλεγμένο για συνεργεία σέρβις της Volvo Penta, ναυπηγεία, κατασκευαστές μηχανών και για λοιπά εξουσιοδοτημένα συνεργεία που διαθέτουν εξειδικευμένο προσωπικό.

Οι οδηγίες συναρμολόγησης προορίζονται μόνο για επαγγελματική χρήση και δεν αποσκοπούν για χρήση από μη επαγγελματίες. Η Volvo Penta δεν αναλαμβάνει απολύτως καμία ευθύνη για πιθανές ζημιές, τόσο υλικές όσο και προσωπικές, που μπορούν να προκληθούν επειδή δεν ακολουθούνται οι οδηγίες συναρμολόγησης ή επειδή η εργασία εκτελείται από μη εξειδικευμένο προσωπικό.



**ENG**

This kit contains:

Designation	Qty	Pos. in fig.
Bracket	1	1
Anchorage compl.	2	2
Screw M6FS M8x16	7	3
Screw M6FS M8x20	1	4
Washer	2	5
Flange screw M8x115	1	6
Nut M6M M8x6,8	1	7
Clamp 11,1	1	8
Nut M6FM M8-8,0	2	9
Tensioner	1	10
Flange screw M8x40	1	11
Installation instruction	1	-

**SPA**

Este kit contiene:

Denominación	Cant.	Pos. en fig.
Consola	1	1
Fijación, compl.	2	2
Tornillo M6FS M8x16	7	3
Tornillo M6FS M8x20	1	4
Arandela	2	5
Tornillo embreado M8x115	1	6
Tuerca M6M M8x6,8	1	7
Abrazadera 11,1	1	8
Tuerca M6FM M8-8,0	2	9
Hierro tensor	1	10
Tornillo embreado M8x40	1	11
Instrucciones de montaje	1	-

**GER**

Inhalt des Einbausatzes:

Benennung	Menge	Pos. im Bild
Konsole	1	1
Befestigung kpl.	2	2
Schraube M6FS M8x16	7	3
Schraube M6FS M8x20	1	4
Scheibe	2	5
Bundschraube (M8x115)	1	6
Mutter M6M M8x6,8	1	7
Spannstück 11,1	1	8
Mutter M6FM M8-8,0	2	9
Spanneisen	1	10
Bundschraube M8x40	1	11
Einbauanleitung	1	-

**ITA**

Il presente kit contiene:

Denominazione	Quantità	Pos. in fig.
Staffa	1	1
Attacco compl.	2	2
Vite M6FS M8x16	7	3
Vite M6FS M8x20	1	4
Rondella	2	5
Vite flangiata M8x115	1	6
Dado M6M M8x6,8	1	7
Fascetta 11,1	1	8
Dado M6FM M8-8,0	2	9
Tenditore	1	10
Vite flangiata M8x40	1	11
Istruzioni di montaggio	1	-

**FRE**

Ce kit contient :

Désignation	Nombre	Rep. dans fig.
Console	1	1
Fixation compl.	2	2
Vis M6FS M8x16	7	3
Vis M6FS M8x20	1	4
Rondelle	2	5
Vis à bride M8X115	1	6
Écrou M6M M8x6,8	1	7
Collier 11,1	1	8
Écrou M6FM M8-8,0	2	9
Ferrure de tension	1	10
Vis à bride M8x40	1	11
Instructions de montage	1	-

**SWE**

Denna sats innehåller:

Benämning	Antal	Pos. i fig.
Konsol	1	1
Fäste kompl.	2	2
Skruv M6FS M8x16	7	3
Skruv M6FS M8x20	1	4
Bricka	2	5
Flänsskruv M8X115	1	6
Mutter M6M M8x6,8	1	7
Klämma 11,1	1	8
Mutter M6FM M8-8,0	2	9
Spännjärn	1	10
Flänsskruv M8x40	1	11
Monteringsanvisning	1	-

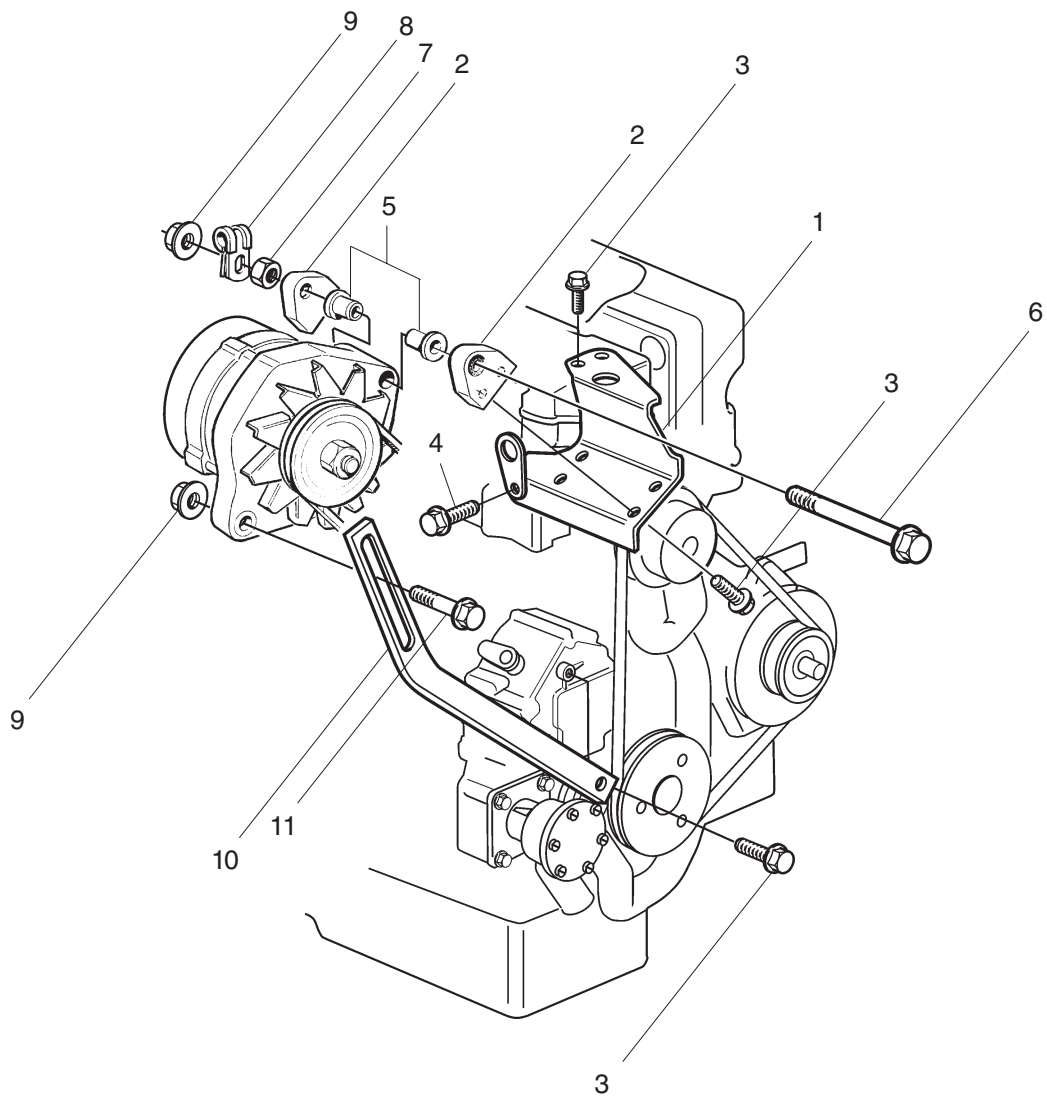





**VOLVO**  
**PENTA**  
AB Volvo Penta  
SE-405 08 Göteborg, Sweden

7741631 10-2003 (Tab 2)

Plus d'informations sur : [www.dbmoteurs.fr](http://www.dbmoteurs.fr)